



## ДВИГАТЕЛЬ

Производитель	: DEUTZ
Тип	: Дизельный двигатель TCD 2012 L04 2V
Количество цилиндров	: 4 в ряд
Диаметр цилиндра и ход поршня	: 101 мм x 126 мм
Объем	: 4.038 куб. см
Максимальная мощность	: 138 л. с. (103 кВт) при 2400 об/мин
Максимальный крутящий момент	: 520 Нм при @1600 об/мин
Класс выбросов	: Stage IIIA / Tier 3 (EU/EPA)

Дизельный двигатель водяного охлаждения с турбонаддувом, с высокой мощностью и крутящим моментом.

## ЭЛЕКТРИЧЕСКАЯ СИСТЕМА

Напряжение	: 24 В
Аккумуляторные батареи	: 2 x 12 В, 105 А·ч
Генератор переменного тока	: 28 В, 80 А
Пусковой двигатель	: 24 В, 4 кВт

## ХОДОВАЯ ЧАСТЬ

Угол качания рамы вальца	: ± 12°
Угол поворота катка	: ± 35°

## ЕМКОСТЬ РЕЗЕРВУАРОВ

Топливный бак	: 350 л
Гидравлический бак	: 105 л

## ВИБРИРОВАНИЕ

Частота вибрации, для высокой/низкой амплитуды	: 27,5/30 Гц
Амплитуда вибрации, высокая/низкая	: 2,01/0,81 мм
Центробежная возбуждающая сила, для высокой/низкой амплитуды	: 252/120 кН

## ШИНЫ

23.1-26 12 PR	
---------------	--

## СКОРОСТЬ ДВИЖЕНИЯ

Максимальная преодолеваемая крутизна с вибрацией/без вибрации	% 46 / % 49
1 <sup>я</sup> передача	: 5 км/ч
2 <sup>я</sup> передача	: 6 км/ч
3 <sup>я</sup> передача	: 7 км/ч
4 <sup>я</sup> передача	: 12 км/ч

## СТАНДАРТНОЕ ОБОРУДОВАНИЕ

- Гладкий барабан
- Двойной передний и задний стальной скребок
- Система отопления, вентиляции и кондиционирования воздуха
- Кабина FOPS /ROPS
- Режим Автоматической вибрации
- Сенсорный 8" цветной дисплей
- Аудиосистема с mp3/Usb/aux
- Индикация скорости на дисплее
- Периодичность технического обслуживания на дисплее
- Держатель для планшета или телефона
- Подстаканник
- Внутреннее LED освещение
- Солнцезащитные козырьки
- Дополнительная розетка 12 V
- Поворотное регулируемое сиденье с амортизацией
- Датчик сиденья
- Сиденье с ремнем безопасности
- Карманы для хранения в кабине
- Рабочее освещение (галоген)
- Прорблесковый маячок (галоген)
- Рулевая колонка, регулируемая по углу наклона и вылету
- Ящики для хранения для оператора
- Коврики с бортиками
- Цельный капот двигателя с электрическим приводом
- 4 режима хода
- Ведущий мост с самоблокирующимся дифференциалом
- 2 степени вибрации
- Сигнализация о движении задним ходом и 2 звуковых сигнала
- Легкодоступные порты для замера давления в гидравлической системе
- Комплект инструментов
- Система одного ключа для всех замков

## ДОПОЛНИТЕЛЬНОЕ ОБОРУДОВАНИЕ

- Пластмассовые скребки
- Камера заднего вида
- Уклонометр
- Компактомер
- Smartlink
- Стоп-сигналы (задние)
- Кулачковый валец

## МАССА

Эксплуатационная масса (определение согл. CECE), кабина ROPS	: 13.250 кг
Валец (нагрузка на переднюю ось)	: 8.150 кг
Колеса (нагрузка на заднюю ось)	: 5.100 кг

Эксплуатационная масса, в соответствии со стандартом EN500-1, включает вес машины со стандартным оборудованием и заправленным на половину топливным баком, гидравлической системой и другими эксплуатационными жидкостями, а также весом оператора 75 кг. Вес дополнительного оборудования не учитывается.

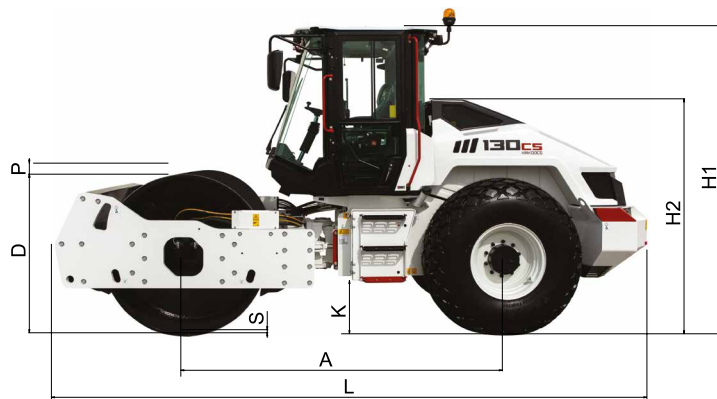

## ГАБАРИТНЫЕ РАЗМЕРЫ

A	Колесная база	3.065 мм
L	Длина (стандартная комплектация), максимум	5.855 мм
H1	Высота (с кабиной ROPS), максимум	2.970 мм
H2	Высота без кабины (транспортировочная)	2.280 мм
D	Диаметр, валец	1.500 мм
S	Толщина обечайки, валец	30 мм
W	Ширина, валец	2.130 мм
P	Высота, опорная подушка/площадка (опция)	100 мм
K	Дорожный просвет, полурама с колесами	470 мм
B	Ширина (стандартная комплектация), максимум	2.280 мм
A1	Угол поворота	± 35°
O1	Боковой свес, правый	70 мм
O2	Боковой свес, левый	80 мм
R	Радиус поворота, наружный	3.715 мм

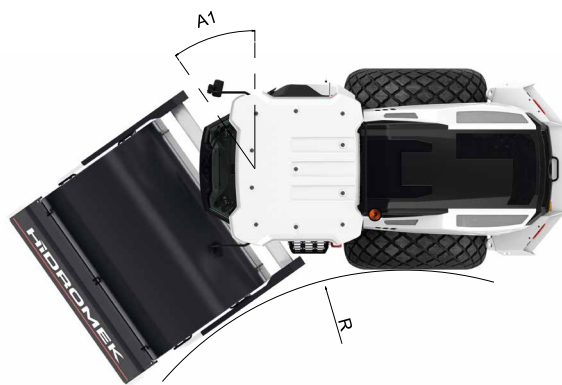

## HIDROMEK®

### ЗАВОД – ГЛАВНЫЙ ОФИС

Ahi Evran OSB Mahallesi Osmanlı Caddesi No: 1 06935 Sincan / ANKARA / TURKEY  
Тел.: (+90) 312 267 12 60 Факс: (+90) 312 267 21 12  
[www.hidromek.com](http://www.hidromek.com)

**Предупреждение**  
Компания HIDROMEK сохраняет за собой право изменять технические характеристики и конструкцию машины, представленной в данном проспекте, без предварительного уведомления.